

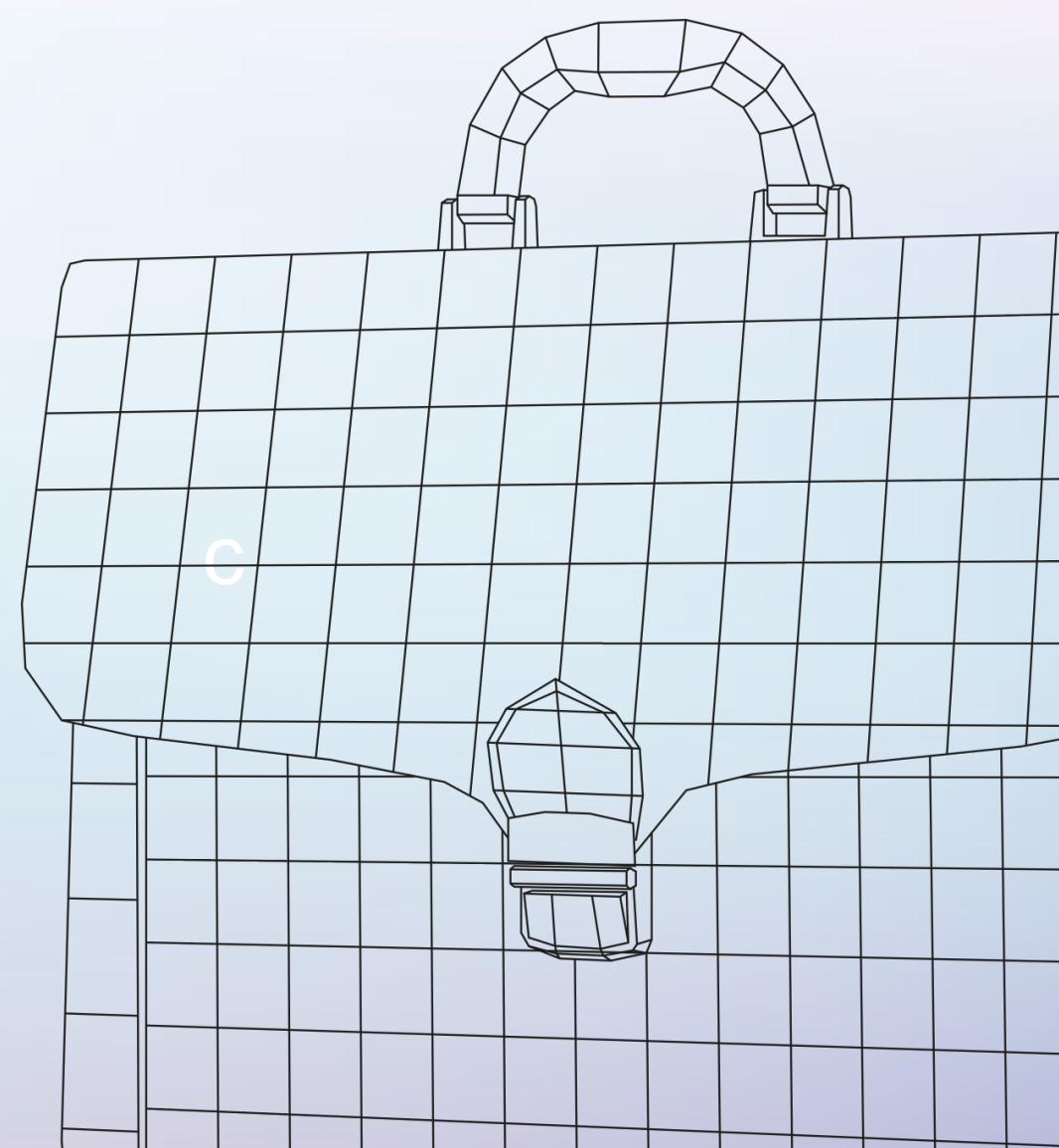

**УПРАВЛЕНИЕ
ПО ПРОФИЛАКТИКЕ
КОРРУПЦИОННЫХ ПРАВОНАРУШЕНИЙ**
НИЖЕГОРОДСКАЯ
ОБЛАСТЬ

Противодействие коррупции Антикоррупционные стандарты поведения



КОРРУПЦИЯ



УПРАВЛЕНИЕ
ПО ПРОФИЛАКТИКЕ
КОРРУПЦИОННЫХ ПРАВОНАРУШЕНИЙ
НИЖЕГОРОДСКАЯ
ОБЛАСТЬ

злоупотребление служебным положением, дача взятки, получение взятки, злоупотребление полномочиями, коммерческий подкуп либо иное незаконное использование физическим лицом своего должностного положения вопреки законным интересам общества и государства



в целях получения выгоды в виде денег, ценностей, иного имущества или услуг имущественного характера, иных имущественных прав для себя или для третьих лиц либо незаконное предоставление такой выгоды указанному лицу другими физическими лицами
(подпункт «а» пункта 1 статьи 1)



и совершение указанных деяний от имени или в интересах юридического лица»
(подпункт «б» пункта 1 статьи 1)

Федеральный закон
от 25 декабря 2008 г. № 273-ФЗ
«О противодействии коррупции»

Национальный план
противодействия коррупции
на 2021 - 2024 годы»

Национальная стратегия
противодействия коррупции

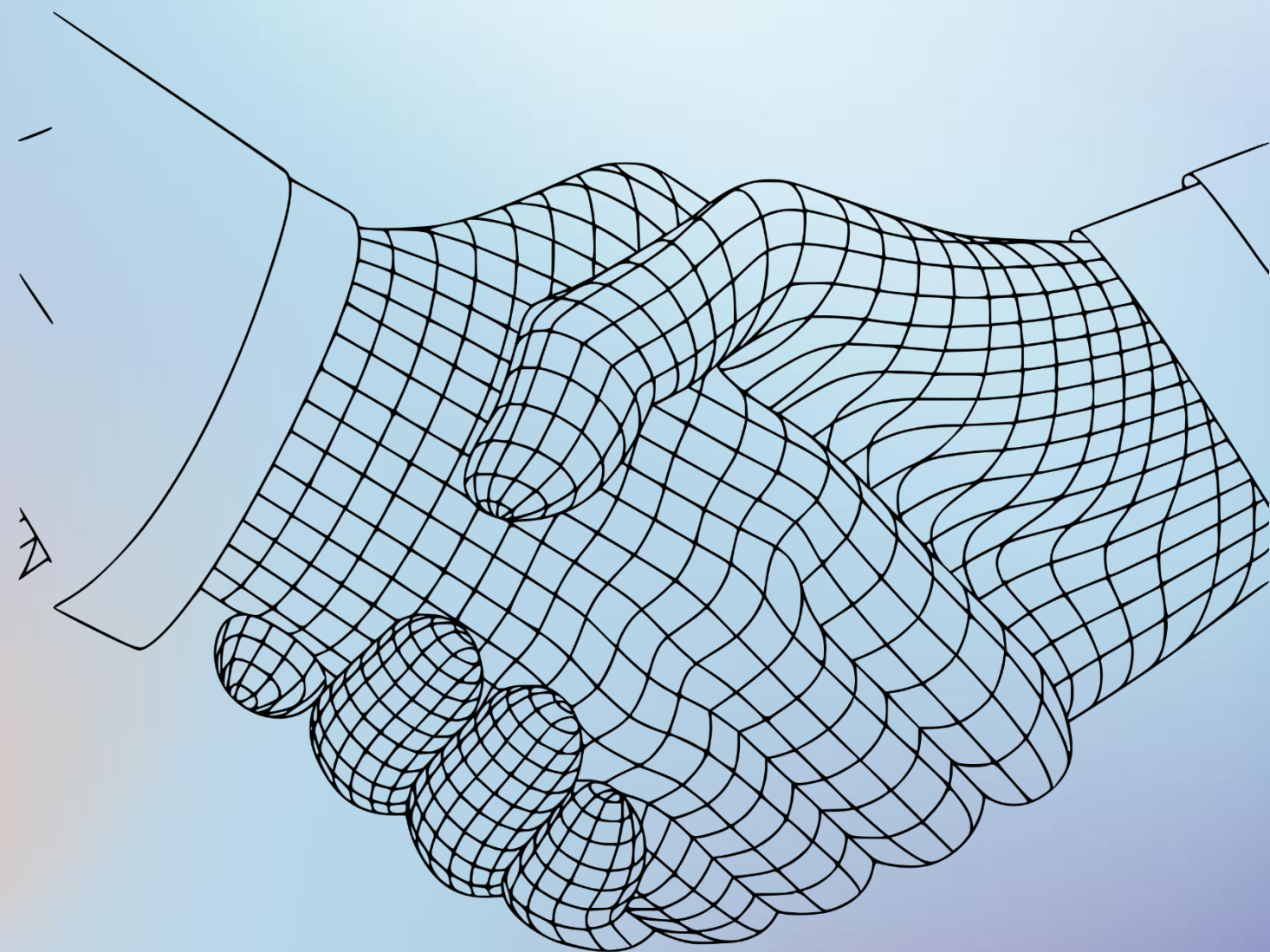

Признаки коррупции

#1

Обладание лицом дискреционной властью в сфере распределения каких-либо не принадлежащих ему ресурсов по своему усмотрению

#2

Мотивационный признак - возможность получения экономической (материальной) выгоды самим должностным лицом либо иными лицами

#3

Конфликт между действиями должностного лица и интересами его нанимателя либо конфликт между действиями выборного лица и интересами общества



ОБЯЗАННОСТЬ

ЗАПРЕТ

Служащий

Представлять в установленные сроки сведения о доходах, расходах, об имуществе и обязательствах имущественного характера

Уведомлять о возникновении личной заинтересованности, принимать меры по предотвращению и (или) урегулированию конфликта интересов

Уведомлять представителя нанимателя о намерении выполнять иную оплачиваемую работу

Уведомлять о фактах склонения к совершению коррупционных правонарушений

Запрашивать согласие комиссии для замещения должности в организации на условиях трудового договора, оказание организации услуг (выполнение работ) на условиях гражданско-правового договора

Предпринимательская деятельность лично или через доверенных лиц

Получать в связи с выполнением служебных (должностных) обязанностей вознаграждения и подарки от физических и юридических лиц

Быть поверенными или иными представителями по делам третьих лиц в органах государственной власти и органах местного самоуправления

Участвовать в управлении коммерческой и некоммерческой организацией на возмездной основе

Антикоррупционные стандарты поведения для государственных служащих



УПРАВЛЕНИЕ
ПО ПРОФИЛАКТИКЕ
КОРРУПЦИОННЫХ ПРАВОНАРУШЕНИЙ
НИЖЕГОРОДСКАЯ
ОБЛАСТЬ

Предпринимательская деятельность - самостоятельная, осуществляемая на свой риск деятельность, направленная на систематическое получение прибыли от пользования имуществом, продажи товаров, выполнения работ или оказания услуг



Служащим запрещено заниматься предпринимательской деятельностью лично или через доверенных лиц



Запрещено заниматься деятельностью, имеющей признаки предпринимательской

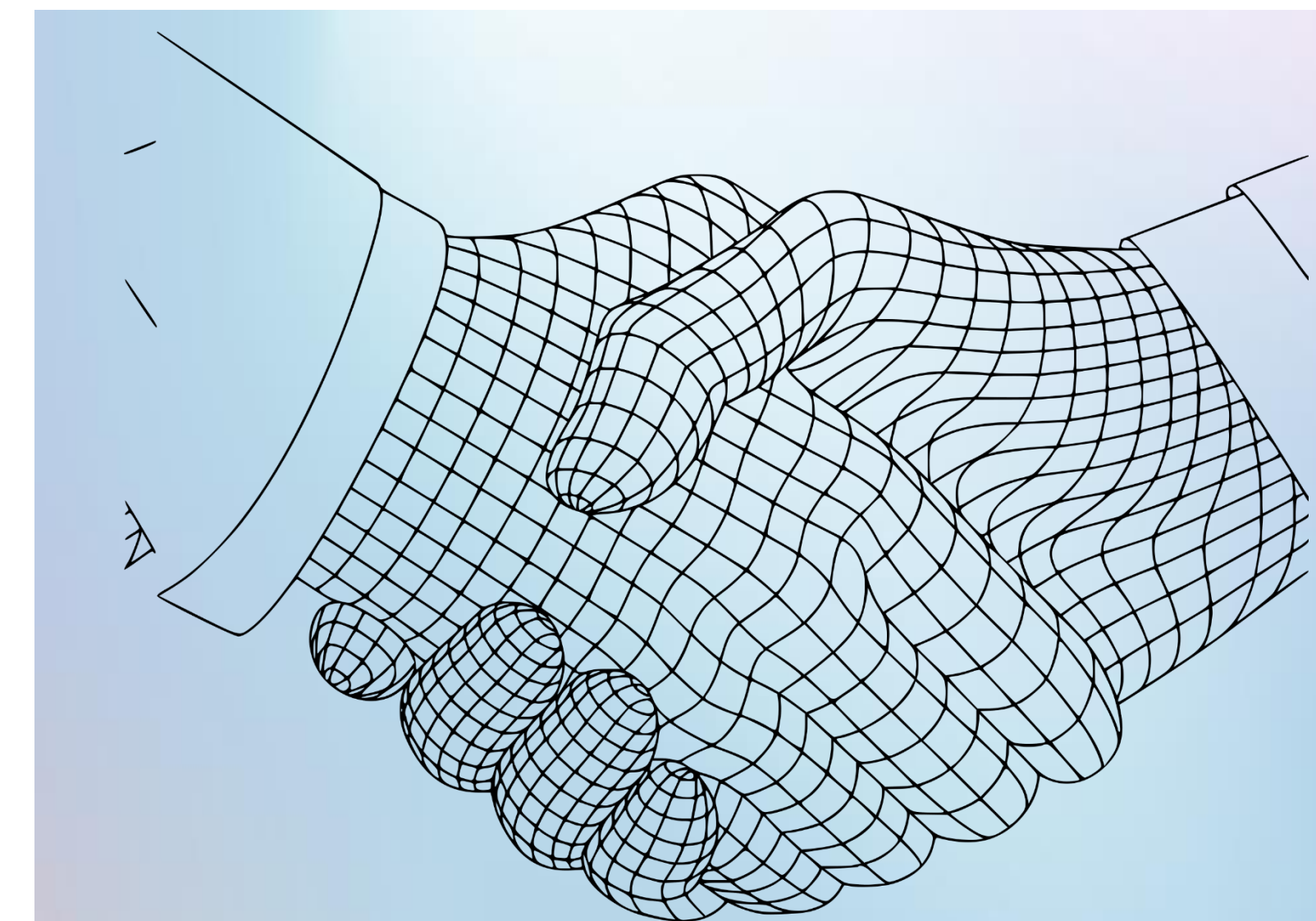

ЗАПРЕЩЕНО

Антикоррупционные стандарты поведения для государственных служащих



Служащие, включенные в соответствующий перечень (в каждом органе) - на себя, супругу (супруга), каждого несовершеннолетнего ребенка представляют сведения о доходах, об имуществе и обязательствах имущественного характера



30 апреля года следующего за отчетным
(за отчетный 2021 год – 30 апреля 2022 года)



31 мая года следующего за отчетным
(уточняющие сведения)



В случае невозможности по объективным и уважительным причинам представить сведения о доходах, об имуществе и обязательствах имущественного характера в отношении супруга (супруги) и несовершеннолетних детей направляется заявление об этом



[СПО – Справки БК](#)



[Методические
рекомендации](#)

Антикоррупционные стандарты поведения для государственных служащих



УПРАВЛЕНИЕ
ПО ПРОФИЛАКТИКЕ
КОРРУПЦИОННЫХ ПРАВОНАРУШЕНИЙ
НИЖЕГОРОДСКАЯ
ОБЛАСТЬ

Уведомление о намерении выполнять иную оплачиваемую работу

При выполнении иной оплачиваемой работы служащий должен соблюдать следующие условия:

• Отсутствие конфликта интересов

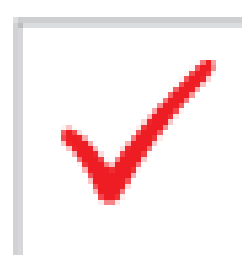

• В свободное от службы время

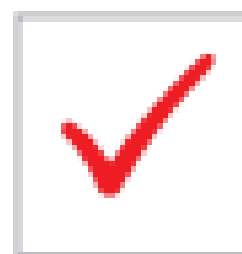

• Иные ограничения и запреты, предусмотренные статьями 16 и 17 Федерального закона от 27.07.2004 № 79-ФЗ «О государственной гражданской службе Российской Федерации»

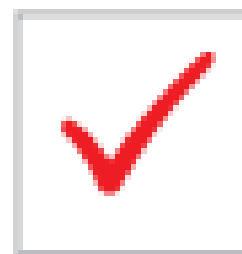

Уведомление направляется представителю нанимателя

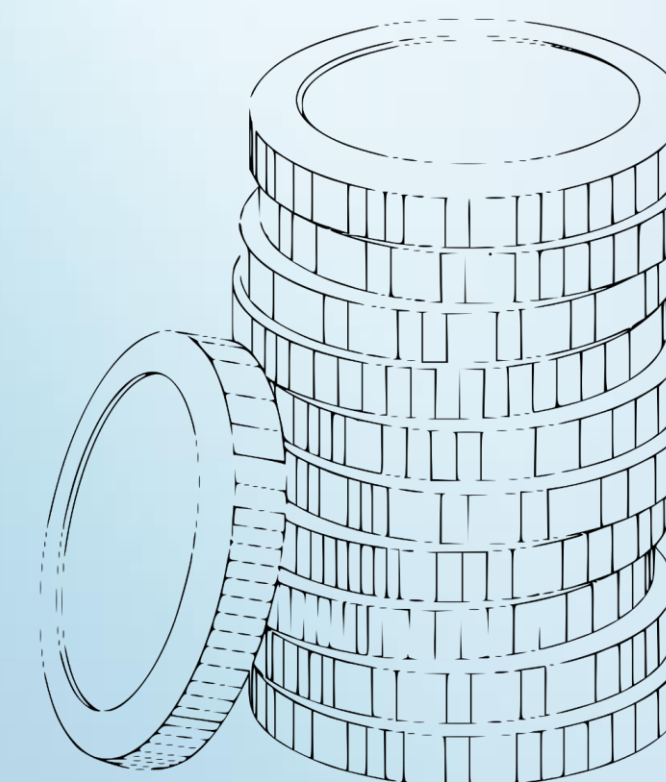

Антикоррупционные стандарты поведения для государственных служащих



УПРАВЛЕНИЕ
ПО ПРОФИЛАКТИКЕ
КОРРУПЦИОННЫХ ПРАВОНАРУШЕНИЙ
НИЖЕГОРОДСКАЯ
ОБЛАСТЬ

Получение вознаграждений и подарков в связи с исполнением должностных обязанностей



Подарки, полученные в служебных командировках, а также на официальных и протокольных мероприятиях признаются собственностью государства или муниципального образования. Передаются по акту в соответствующий орган не позднее трех рабочих дней со дня получения либо со дня возвращения из служебной командировки

Нахождение в непосредственной подчиненности (подконтрольности) родственников



Служащий не может находиться на государственной службе в случае близкого родства или свойства (родители, супруги, дети, братья, сестры, а также братья, сестры, родители, дети супругов и супруги детей) с гражданским служащим, если замещение должности связано с непосредственной подчиненностью или подконтрольностью одного из них другому

Участие в управлении коммерческой и некоммерческой организацией на возмездной основе

АБСОЛЮТНЫЙ ЗАПРЕТ

Антикоррупционные стандарты поведения для государственных служащих

Владение акциями и иными ценными бумагами



Разрешено при отсутствии конфликта интересов



Если владение ценными бумагами (долями участия, паями в уставных (складочных) капиталах организаций) приводит или может привести к конфликту интересов, необходимо передать в доверительное управление

Отдельным государственным служащим, включенным в соответствующий перечень, запрещено владеть иностранными финансовыми инструментами

Часть 2 статьи 17 Федерального закона от 27.07.2004 № 79-ФЗ «О государственной гражданской службе Российской Федерации»



**Методические рекомендации
о возможности приобретения
государственными
гражданскими служащими
Российской Федерации ценных
бумаг в собственность**

Обязанность по предотвращению и урегулированию конфликта интересов



УПРАВЛЕНИЕ
ПО ПРОФИЛАКТИКЕ
КОРРУПЦИОННЫХ ПРАВОНАРУШЕНИЙ
НИЖЕГОРОДСКАЯ
ОБЛАСТЬ

КОНФЛИКТ ИНТЕРЕСОВ

ситуация, при которой личная заинтересованность (прямая или косвенная) лица, замещающего должность, замещение которой предусматривает обязанность принимать меры по предотвращению и урегулированию конфликта интересов, влияет или может повлиять на надлежащее, объективное и беспристрастное исполнение им должностных (служебных) обязанностей (осуществление полномочий)

КОНФЛИКТ ИНТЕРЕСОВ



- Наличие личной заинтересованности (как правило, материальной) в отношении себя либо заинтересованных лиц (физлиц, организаций)
- Наличие реальных полномочий для реализации личной заинтересованности
- Наличие связи между возможностью получения выгод (преимуществ) и реализацией полномочий

ЛИЧНАЯ ЗАИНТЕРЕСОВАННОСТЬ

ВОЗМОЖНОСТЬ ПОЛУЧЕНИЯ ДОХОДОВ в виде денег, иного имущества, в том числе имущественных прав, услуг имущественного характера, результатов выполненных работ или каких-либо выгод (преимуществ) служащим (работником), **и (или) состоящими с ним в близком родстве или свойстве лицами** (родителями, супругами, детьми, братьями, сестрами, а также братьями, сестрами, родителями, детьми супругов и супругами детей), **гражданами или организациями, с которыми служащий (работник) и (или) лица, состоящие с ним в близком родстве или свойстве, связаны имущественными, корпоративными или иными близкими отношениями**



Алгоритм поведения служащего

#1

Самостоятельное определение ситуации в качестве конфликта интересов

#2

Направление уведомления о наличии личной заинтересованности представителю нанимателя



#3

Прекращение осуществления должностных обязанностей в ситуации КИ (не допущение совершения действий в состоянии КИ)



Управление по профилактике коррупционных правонарушений Нижегородской области противодействия коррупции

8 (831) 431-80-46

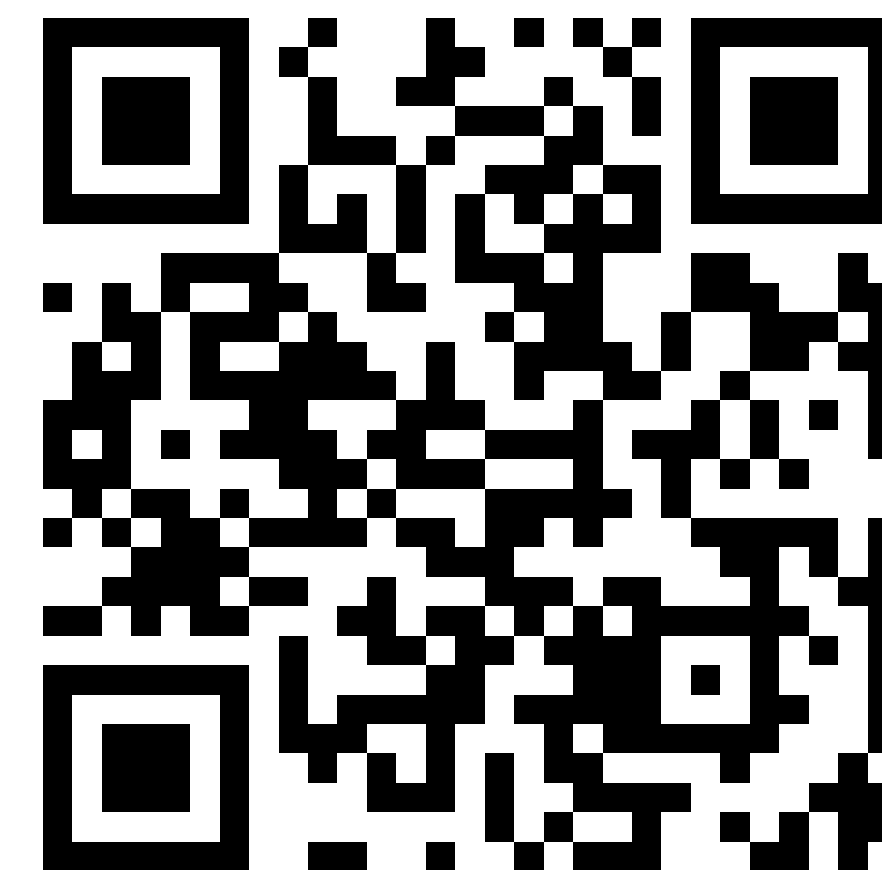

**ПРОВЕРЬ СВОИ ЗНАНИЯ В
антикоррупционной сфере**

